



BROYEURS BLIK à 4 Rotors, Séries Q300, Q500, Q700, avec Grille de Calibrage, pour un résultat plus homogène et plus fin



Les broyeurs quadrirotors permettent l'installation d'une grille de calibrage qui arrête les broyats trop volumineux, qui sont automatiquement réintroduits dans le broyeur.

On obtient ainsi un résultat conforme à la réutilisation des déchets dans un processus technique très exigeant, mais aussi très valorisant.

Section utile: de 330 à 770 x 230 à 700 mm.

Puissance : de 4,4 à 22 kW.



machine; BROYEUR Q500-510
config; grille 40 mm
couteaux:
rap: ep24
déchets;
bois palettes prédé-
chiqueté pour pro-
duction de plaquettes

machine; BROYEUR Q500-510
config; grille 30 mm
couteaux:
rap:204/12-1G
déchets;
boites carton

machine; BROYEUR Q500-510
config; grille 30 mm
couteaux:
rap:204/12-1G
déchets;
cagettes bois

machine; BROYEUR Q500-510
config; grille 30 mm
couteaux:
1c r ep 20
déchets; cuivre pré-
déchiqueté en b600

machine; BROYEUR Q500-510
config; grille 20 mm
couteaux:
ctx20 1 cr gr hp
déchets; composite
fibre de verre poly-
ester prébroyé en b600
ctx36

machine; BROYEUR Q500-510
config; grille 20 mm
couteaux:
202- 1cr-ph-ep12
déchets; joints de
voiture avec arma-
ture métallique

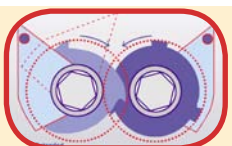

**BLIK - Matériel de valorisation
et traitement des déchets**
Z.I. de Chenet
91490 MILLY-LA-FORET
E.mail: blik@blik.fr

www.blik.fr

téléphone:
01 64 98 79 79
télécopieur:
01 64 98 79 78

Broyeur BLIK Série Q300-230, à 4 Rotors

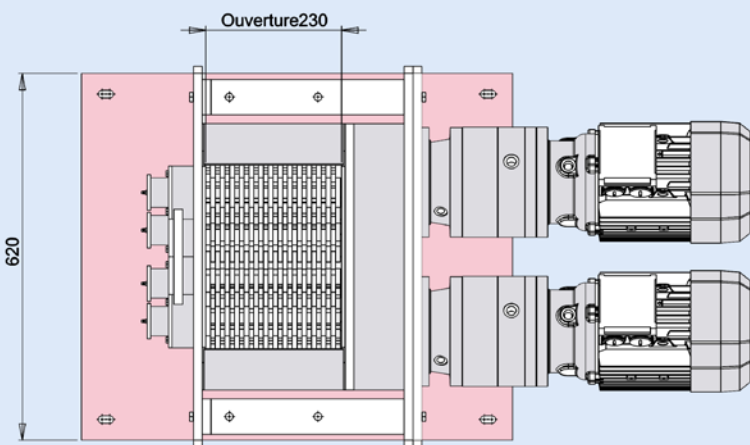
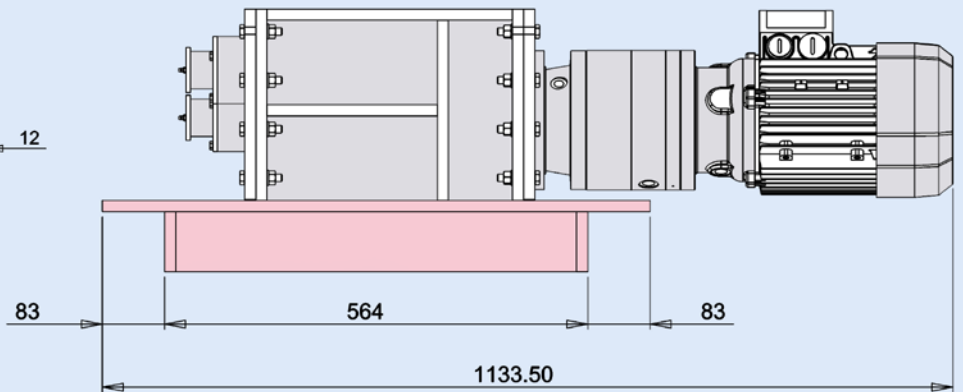
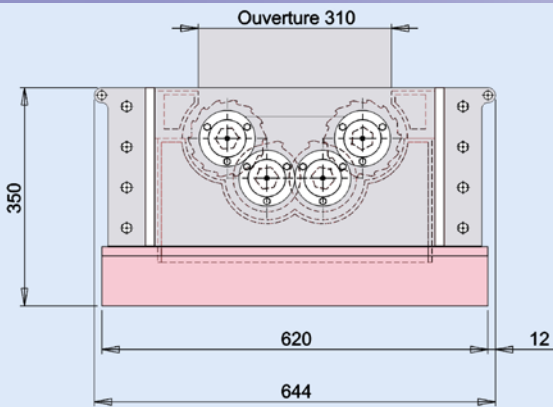
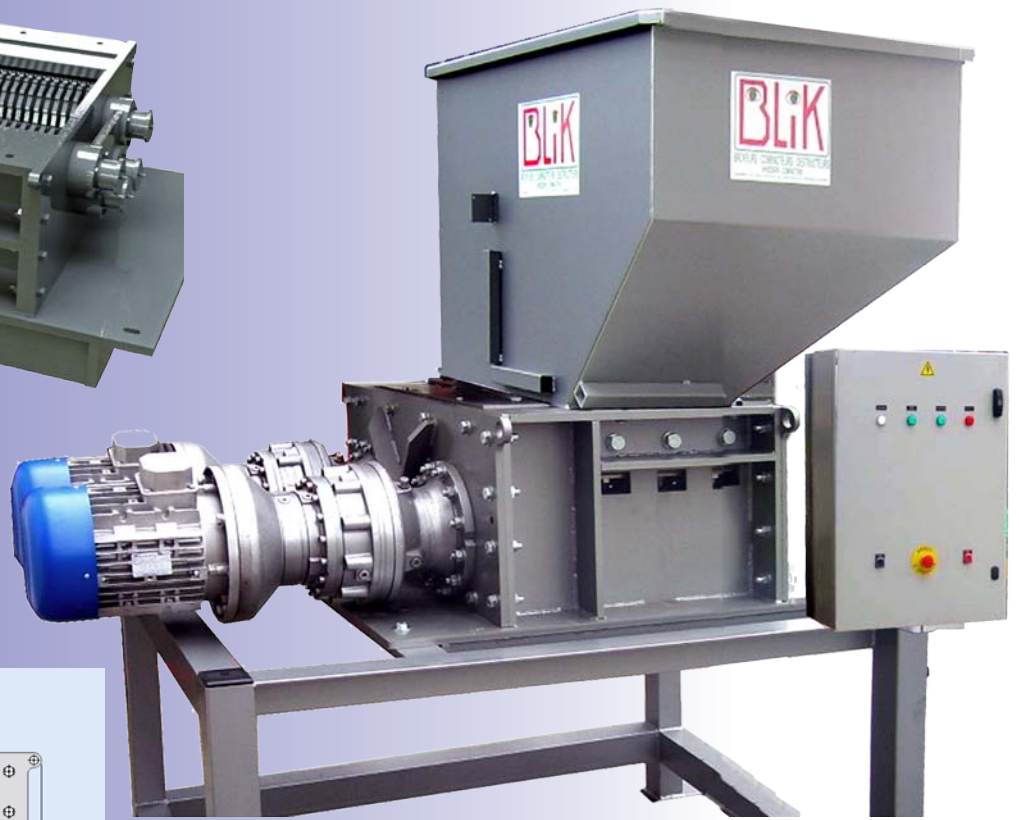
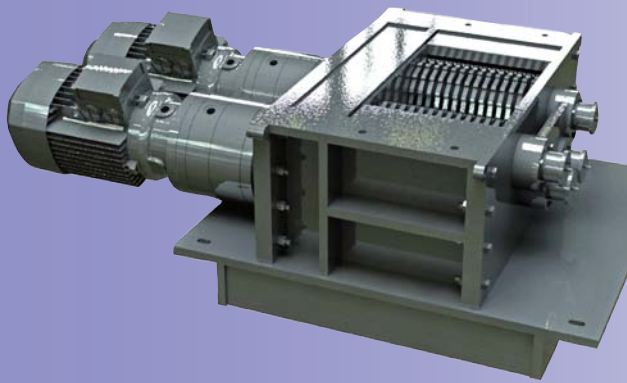

DESCRIPTIF DU BROEUR BLIK Q300-230-4-8-8 grille

Section de coupe en mm	330 x 230
Ouverture Trémie en mm	selon implantation
Puissance.Moteur en KWN/Hz	2x2.2kw=4.4KW /400V/50Hz
Nombre de rotors	4
Diamètre couteaux en mm	124
Epaisseur couteaux en mm	8
Nombre de couteaux	56
Vitesse de rotation en ft/mm	16/12
Nombre de crocs par couteau	1 à 14
dimension du bloc de coupe sans chassis ni trémie en mm(LargxProfxHaut)	1150 x 620 x 350
Poids machine environ en KG	370
Commande électronique: Inversion-Reprise-Arrêt surcharge - Automatiques	marche temporisée réglable
(1) y compris grille de calibrage: diamètre des perforations:	10 à 30mm
en option: trémie de chargement et chassis standard pour bac 600*800*412mm de 165 litres	
Matériel CE garanti 1 an Pièces MO	

Broyeur BLIK Série Q500, à 4 Rotors

Q500-510-11-12-36

avec
grille de calibrage
pour un résultat plus homogène
et plus fin



Section utile
de 535x510 mm.
Puissance : 11 kW.



grille de calibrage

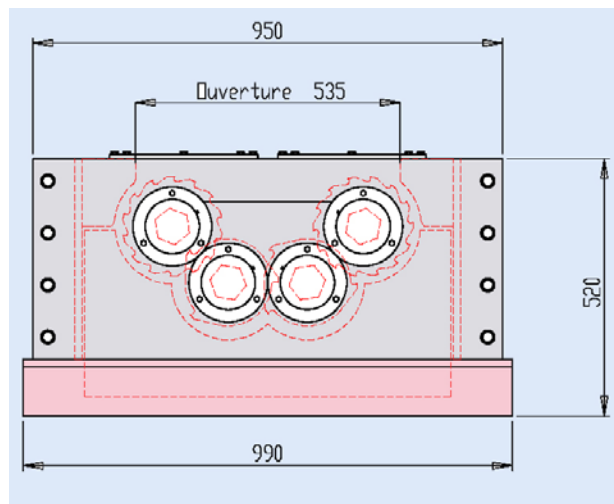
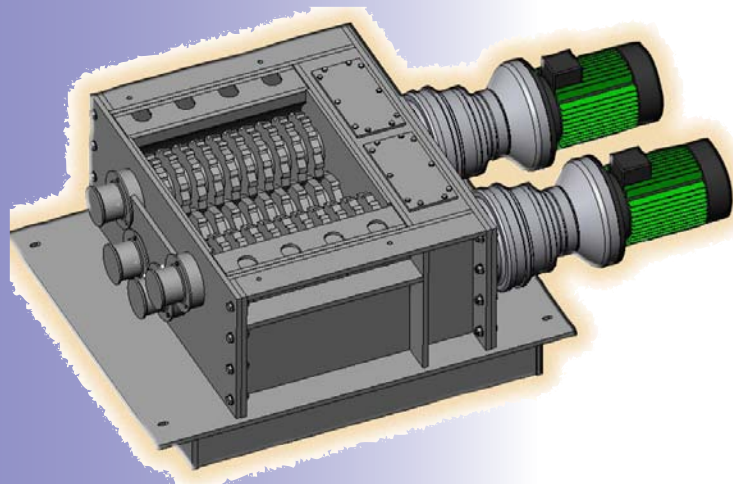

Broyeur BLIK Série Q500, à 4 Rotors (fin)

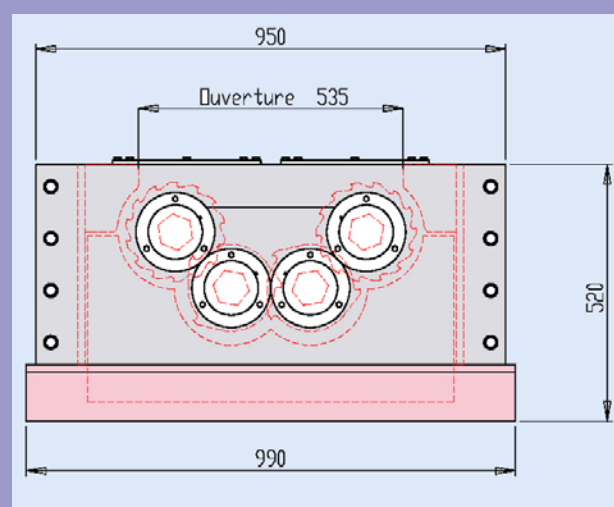
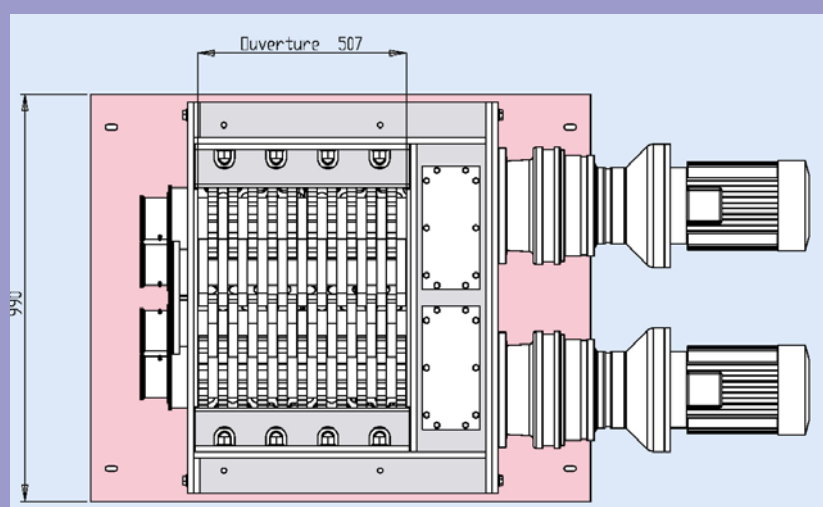
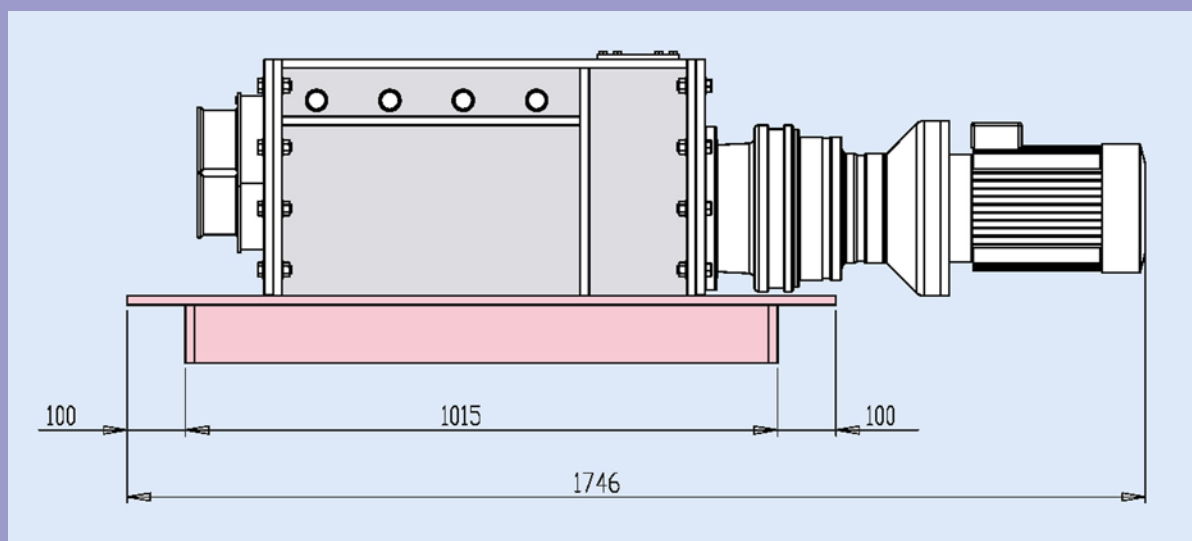

DESCRIPTIF DU BROYEUR BLIK Q500-510-11-12-36 - broyeur à 4 rotors avec grille de calibrage

Section de coupe en mm	535 x 510
Ouverture Trémie standard en mm / contenance en litre	700 x 700 / 300 litres
Puissance.Moteur en KWN/Hz	2x5,5=11 KW /400V150Hz
Nombre de rotors	4
Diamètre couteaux en mm	202
Epaisseur couteaux en mm	12/24/36
Nombre de couteaux	84/42/28
Vitesse de rotation en ft/mm	15,5/11
Nombre de crocs par couteau	1 à 14
dimension hors tout avec trémie et châssis standard Long*larg*haut en mm	2100*1147*2200
dimension du bloc de coupe seul Long*larg*haut en mm	1746*990*520
Poids machine environ en KG	1150
Commande électronique: Inversion-Reprise-Arrêt surcharge - Automatiques	marche temporisée réglable
(1) y compris grille de calibrage: diamètre des perforations:	10 à 50mm
(1) - y compris trémie et châssis standard pour conteneur	(LxPxH 1596*1040*1266mm)
Matériel CE garanti 1 an Pièces MO	

Broyeur BLIK Série Q700-700 à 4 arbres de coupe, grille de calibrage

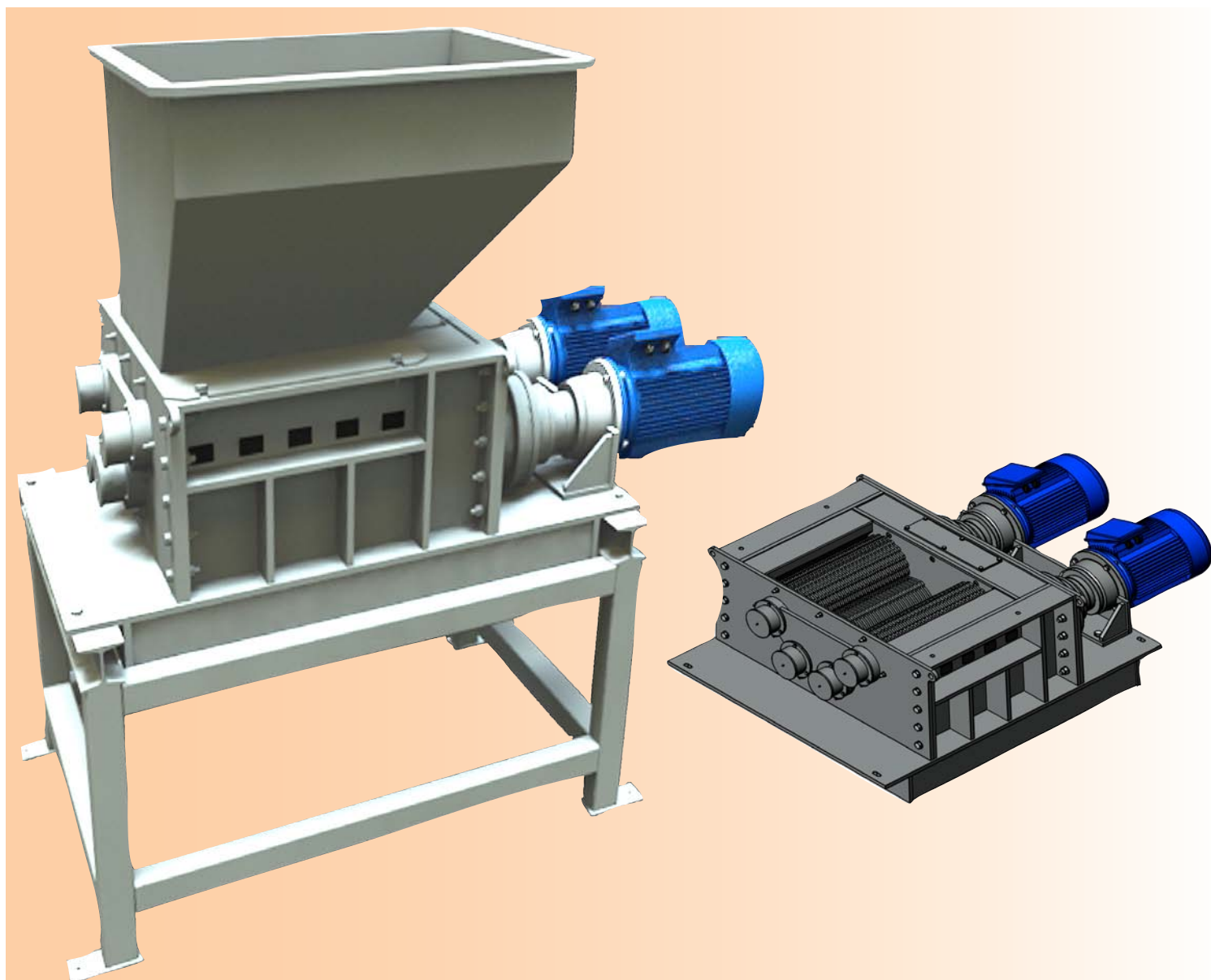

DESCRIPTIF DU BROYEUR BLIK Q700-700-22-12-36 - broyeur à 4 rotors avec grille de calibrage

Section de coupe en mm	770 x 700
Ouverture Trémie standard en mm / contenance en litre	selon implantation
Puissance.Moteur en KWN/Hz	2x11=22KW /400V/50Hz
Nombre de rotors	4
Diamètre couteaux en mm	280
Epaisseur couteaux en mm	12/20/40
Nombre de couteaux	124/74/38
Vitesse de rotation en ft/mm	16/12
Nombre de crocs par couteau	1 à 14
dimension du bloc de coupe seul Long*larg*haut en mm	2381*1450*710
Poids machine environ en KG	2500
Commande électronique: Inversion-Reprise-Arrêt surcharge - Automatiques	marche temporisée réglable
(1) y compris grille de calibrage: diamètre des perforations:	10 à 60mm
(1) - y compris trémie et châssis standard pour conteneur	
Matériel CE garanti 1 an Pièces MO	

Broyeur BLIK Série Q700-700 à 4 arbres de coupe, grille de calibrage (fin)

