

Broyeurs-Déchetteurs BLiK série B600/ 500 - 750 - 950, 2 Rotors

Puissants, Silencieux, Adaptables, Multi-matériaux

Les broyeurs de la série B600 sont des déchiqueteurs bi-rotors à cisailles rotatives qui se caractérisent par l'universalité de leurs applications.

Puissants et silencieux, ils sont adaptés au broyage des matériaux aussi divers que le bois, le métal, le caoutchouc, les papiers, les plastiques et les matériaux composites.

Ils sont dotés du bloc de coupe à nettoyage rapide exclusif et breveté BLiK

Les couteaux en acier à haute résistance sont montés sur un arbre hexagonal et peuvent être configurés différemment selon la nature des matériaux et la finesse de destruction recherchée.



Broyeur BLiK B600-500 sur cage containers roulants de 700 litres

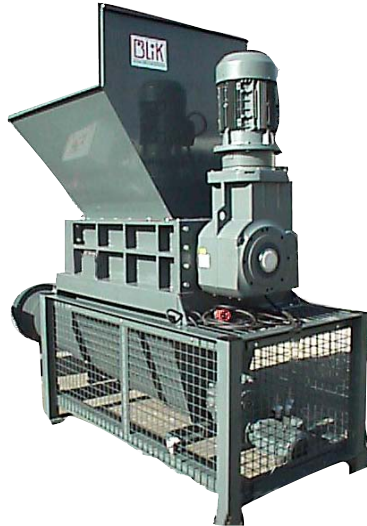

Broyeur BLiK B600 avec trémie grand volume et vis d'extraction



Broyeur BLiK B600 avec porte frontale fermée (broyage de portes)



Broyeur BLiK B600 avec porte frontale ouverte (broyage de bidons)

Quelques exemples de possibilités	
Matériaux	Rendement horaire. (*)
Pneus VL	2 à 4000 kg
Fûts acier 100 à 200 litres	30 à 40
Fûts plastique 200 litres	50 à 60
Documents et archives	1000 à 1500 kg
Bouteilles Pleines PVC PET	12 à 15000
Bouteilles verre	15 à 20000
Batteries auto et agricoles	3 à 4000 kg
Canettes de boissons 33 cl	20 à 40000
Palettes	20 à 40
Textiles divers et cuirs	1000 à 2500 kg
Cornes	500 à 1000 kg
Déchets banals d'hôtellerie—restauration	10 à 15 m ³
Platines électroniques	500 à 1000 kg
Plantes et écorces	1000-3000 kg

(*) Selon alimentation, densité, fragmentation recherchée et configuration des blocs de coupe.

CARACTERISTIQUES TECHNIQUES GENERALES (*) Série B600

Désignation	B600 – 500	B600-750	B600-950
Dimension Bloc de Coupe mm	600 x 500	600 x 750	600 x 950
kW Alimentation	18kw Tri. 400 V 50 hZ	18kw Tri. 400 V 50 hZ	18kw Tri. 400 V 50hZ
Volume trémie m3	0,4 à 1	0,5 à 1	0,8 à 1,5
Dimensions Bloc de coupe et moto-réducteur – LxP xH (mm)	1945 x 900 x 515	2190 x 900 x 515	2385 x 900 x 515
Existe également en versions spéciales adaptées aux conditions d'utilisation			
Fouloir de trémie	Option	Option	Option
Couteaux épaisseur (mm)	12/24/36	12/24/36	24/36
Vitesse de rotation nominale	19/13	19/13	19/13
Couteaux diamètre	Diamètre 260-315	Diamètre 260-315	Diamètre 260-315
Couteaux .Nb de crocs	1-3-14	1-3-14	1-3-14
Commande électronique	automate télémechanique	automate télémechanique	automate télémechanique
Poids. Env.	1100 kg	1400 kg	1800 kg

Les broyeurs en version standard sont livrés en ordre de marche – Bloc de coupe + moto-réducteur + Armoire électrique
Les trémies d'alimentation et les châssis supports sont faits à la demande en fonction des applications

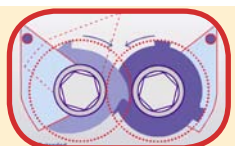

BLiK



www.blik.fr

BLiK - Matériel de valorisation et traitement des déchets
Z.I. de Chenet
91490 MILLY-LA-FORET
E.mail: blik@blik.fr

téléphone:
01 64 98 79 79
télécopieur:
01 64 98 79 78

Broyeurs-Décheteteurs BLiK série B600, 2 Rotors (suite)

temps 1

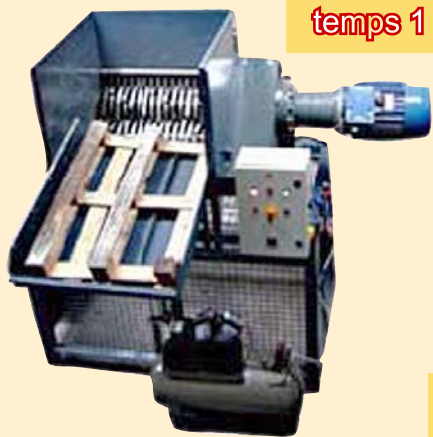

Broyeur BLiK B600: destruction de bidons plastiques, la seule manière de réduire leur volume, car en cas de simple compactage, ils reprennent peu à peu leur volume

temps 2

Broyeur BLiK B600 avec table d'alimentation pneumatique
Destruction de palettes, manutention sans effort



Broyeur BLiK B600: destruction de palettes (vue interne)



Broyeur BLiK avec vis d'extraction et corps perforé pour séparation du contenant et du contenu

Broyeur BLiK B600-950: configuration avec fouloir automatique



Destruction d'imprimés divers et mise en conteneurs

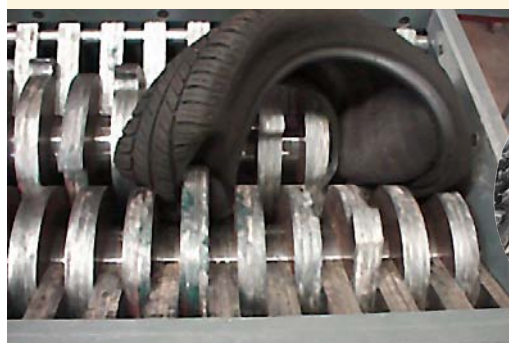

Broyeur BLiK B600: broyage de pneus



Broyeur B600: broyage de cageots



Broyeurs-Décheteteurs BLiK série B600, 2 Rotors (fin)

B600_510: Stockage en fûts

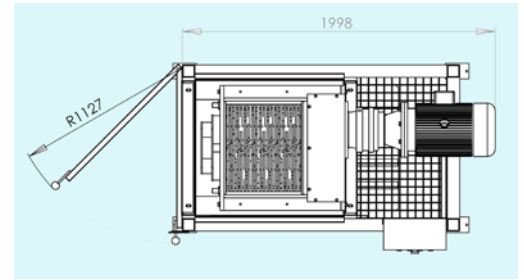
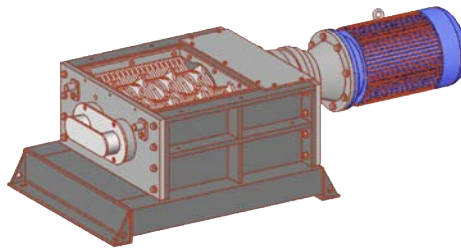
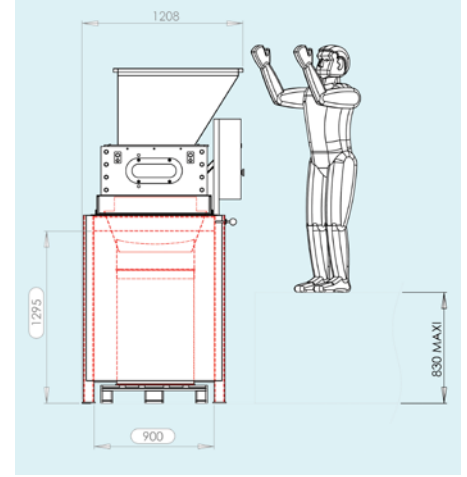
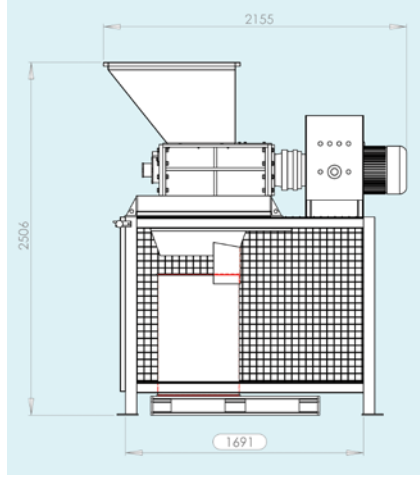

B600_950: broyage de palettes

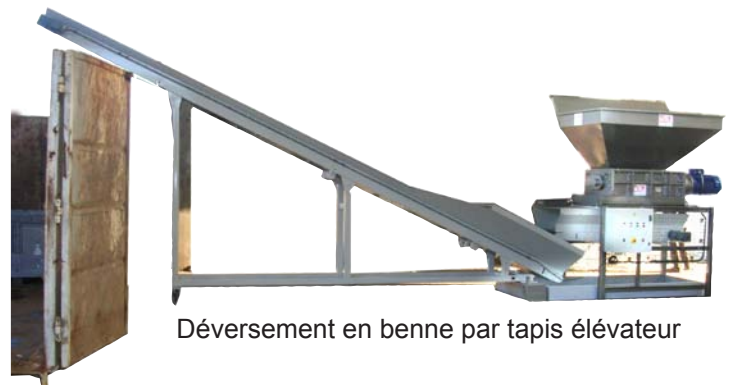
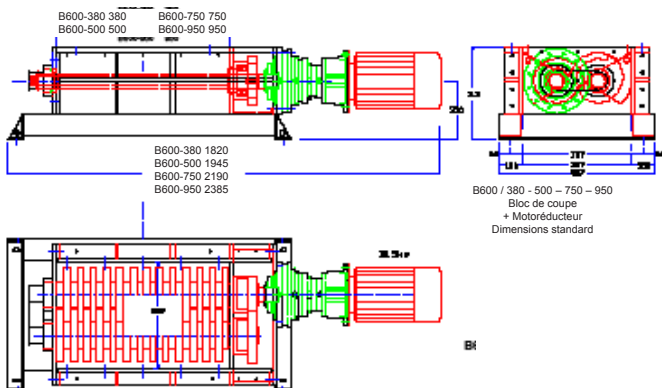
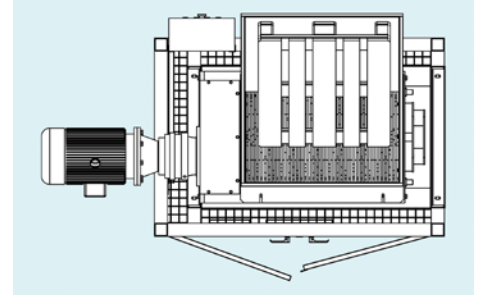
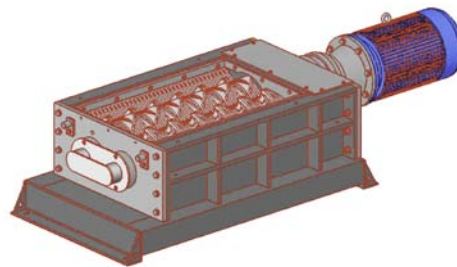
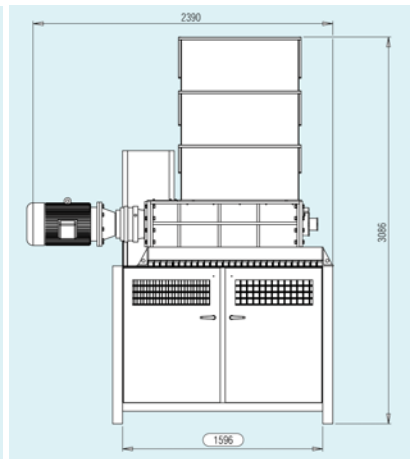
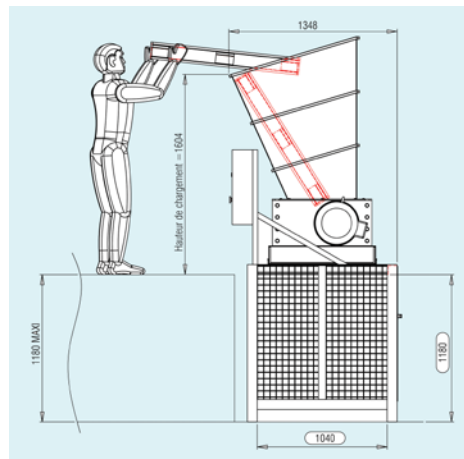

Déversement en benne par tapis élévateur