

Presse verticale Série SAM 500-502

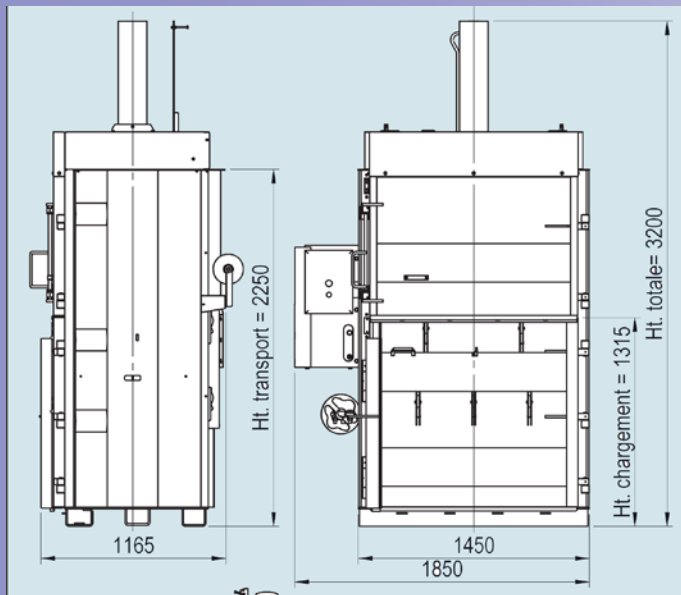

**Presse verticale
Série SAM 500-
502 SAM 500 2
portes**
Puissance
moteur : 7,5 kW
Temps de
cycle : 42
secondes
Poids moyen
balle* : 500 kg



**SAM 502
VERINS
CROISES
SURBAISSEE**
Puissance
moteur : 7,5 kW
Temps de
cycle : 36
secondes
Poids balle
carton : 400 kg

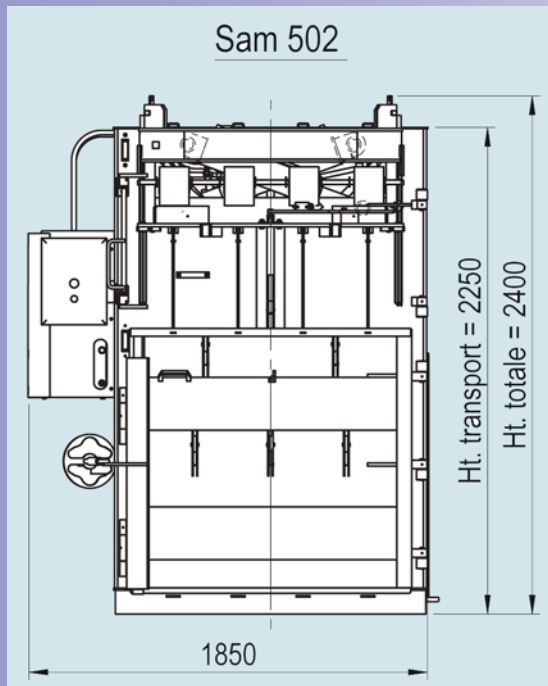

Caractéristiques techniques	Sam 500 2 portes	Sam 502 2portes
Ouverture de chargement (mm)	570x1200	570x1200
Dimensions inter du caisson	1200x850x1800	1200x850x1800
Poussée (tonnes)	52	45
Puissance moteur (Kw /Cv)	"7,5 /10"	7.5/10
Pression spécifique (Kg /Cm)	"5,1"	4.4
Temps de cycle (sec)	42	36
Surface de piston (mm)	1200x850	1200x850
Capacité centrale hydraulique (L)	45 L	45 L
Poids total à vide (kg)	2000	2080
Hauteur de chargement (mm)	1315	1315
Poids des balles / carton (kg)	500	400
Dimensions des balles (mm)	1200x850x1300	1200x850x1300

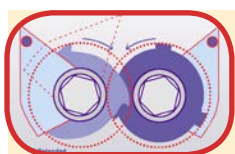
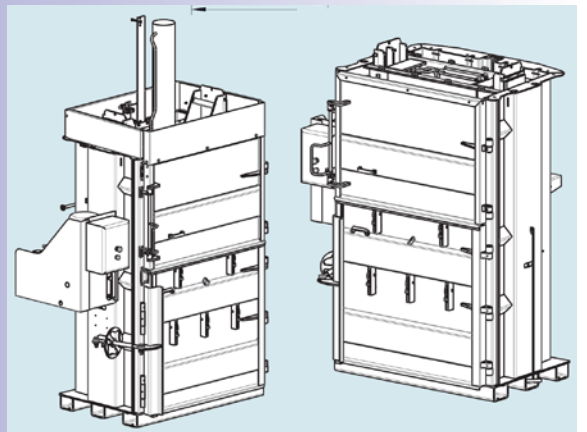

Blik



www.blik.fr

**Matériel de valorisation
et traitement des déchets**
Z.I. de Chenet
91490 MILLY-LA-FORET
E.mail: blik@blik.fr

Téléphone:
01 64 98 79 79

Fax
01 64 98 79 78